

Załącznik
do Uchwały Nr XXXIV/212/17
Rady Powiatu Świeckiego
z dnia 20 grudnia 2017 r.

POWIATOWY PROGRAM ROZWOJU PIECZY ZASTĘPCZEJ NA LATA 2018 – 2020

Świecie 2017 rok

SPIS TREŚCI:

I.	Wstęp	str. 3
II.	Powiązanie programu z dokumentami strategicznymi Powiatu Świeckiego	str. 4
III.	Rodzinna i instytucjonalna piecza zastępcza w Powiecie Świeckim w latach 2015-2017.	str. 5
IV.	Wychowankowie rodzinnej i instytucjonalnej pieczy zastępczej	str. 10
V.	Wnioski z analizy funkcjonowania pieczy zastępczej w Powiecie Świeckim w latach 2015 -2017	str. 12
VI.	Rodziny z terenu Powiatu Świeckiego przeżywające trudności w wypełnianiu swoich funkcji opiekuńczo - wychowawczych	str. 14
VII.	Asystenci rodzin	str. 15
VIII.	Cele programu	str. 16
IX.	Coroczny limit rodzin zastępczych zawodowych dla Powiatu Świeckiego	str. 24
X.	Monitoring Programu	str. 25

I. WSTĘP

Obowiązek wspierania rodziny przeżywającej trudności w wypełnianiu funkcji opiekuńczo - wychowawczych oraz organizacji pieczy zastępczej, w zakresie ustalonym ustawą o wspieraniu rodziny i systemie pieczy zastępczej spoczywa na jednostkach samorządu terytorialnego oraz na organach administracji rządowej. Rodzinie biologicznej przeżywającej trudności w wypełnianiu funkcji opiekuńczo - wychowawczych wójt zapewnia wsparcie, które jest prowadzone w formie pracy z rodziną oraz pomocy w opiece i wychowaniu dziecka. W przypadku niemożności zapewnienia opieki i wychowania przez rodziców dziecko umieszcza się w pieczy zastępczej. Pieczę zastępczą organizuje powiat. Piecza zastępcza organizowana jest w formie rodzinnej i instytucjonalnej. Dziecko trafia do jednej z form pieczy zastępczej, jeżeli istnieje szansa na jego powrót do rodziny biologicznej. Jeżeli okaże się, że nie ma szans na powrót do rodziny naturalnej i zapadnie decyzja sądu o pozbawieniu władzy rodzicielskiej, dziecko zostaje zgłoszone do procedury adopcyjnej. Takie rozwiązanie daje największe szanse na prawidłowy i stabilny rozwój dziecka.

Podstawą opracowania Powiatowego Programu Rozwoju Pieczy Zastępczej jest art. 180 pkt 1 ustawy z dnia 9 czerwca o wspieraniu rodziny i systemie pieczy zastępczej, który stanowi, że do zadań własnych powiatu należy opracowanie i realizacja 3-letnich powiatowych programów dotyczących rozwoju pieczy zastępczej, zawierających między innymi coroczny limit rodzin zastępczych zawodowych.

Ponadto do zadań własnych powiatu należy w szczególności:

- 1) zapewnienie dzieciom pieczy zastępczej w rodzinach zastępczych, rodzinnych domach dziecka oraz w placówkach opiekuńczo - wychowawczych,
- 2) organizowanie wsparcia osobom usamodzielnianym opuszczającym rodziny zastępcze, rodzinne domy dziecka oraz placówki opiekuńczo - wychowawcze i regionalne placówki opiekuńczo - terapeutyczne, przez wspieranie procesu usamodzielnienia,
- 3) tworzenie warunków do powstawania i działania rodzin zastępczych, rodzinnych domów dziecka i rodzin pomocowych,
- 4) prowadzenie placówek opiekuńczo - wychowawczych oraz placówek wsparcia dziennego o zasięgu ponadgminnym,
- 5) organizowanie szkoleń dla rodzin zastępczych, prowadzących rodzinne domy dziecka i dyrektorów placówek opiekuńczo - wychowawczych typu rodzinnego oraz kandydatów do pełnienia funkcji rodziny zastępczej, prowadzenia rodzinnego domu dziecka lub pełnienia funkcji dyrektora placówki opiekuńczo - wychowawczej typu rodzinnego,
- 6) organizowanie wsparcia dla rodzinnej pieczy zastępczej, w szczególności przez tworzenie warunków do powstawania grup wsparcia i specjalistycznego poradnictwa,

- 7) finansowanie świadczeń na dzieci z terenu powiatu , które zostały umieszczone w pieczy zastępczej,
- 8) finansowanie szkoleń kandydatów i ustanowionych rodzin zastępczych.

Zadania powiatu w zakresie pieczy zastępczej starosta wykonuje za pośrednictwem powiatowego centrum pomocy rodzinie, które jest jednocześnie organizatorem rodzinnej pieczy zastępczej.

Powiatowy Program Rozwoju Pieczy Zastępczej, z uwzględnieniem lokalnych uwarunkowań, określa kierunki działań w perspektywie 3 - letniej, których głównym celem będzie rozwój działań wspierających rodzinną i instytucjonalną pieczę zastępczą, podejmowanie inicjatyw zapewniających odpowiednią ilość miejsc w pieczy zastępczej, wspieranie procesu usamodzielnienia pełnoletnich wychowanków oraz rozwijanie współpracy z właściwymi gminami w celu umożliwienia powrotu dzieci do rodzin biologicznych.

Dane na podstawie, których sporządzono część diagnostyczną pochodzą z zasobów PCPR oraz gmin z terenu powiatu. Dane za 2017 rok z PCPR podano wg stanu na 30 listopada 2017 roku. Zadania do realizacji w ramach programu pochodzą z wniosku PCPR oraz Dyrektorów Placówek Opiekuńczo-Wychowawczych.

II. POWIĄZANIE PROGRAMU Z DOKUMENTAMI STRATEGICZNYMI POWIATU ŚWIECKIEGO

Powiatowy Program Rozwoju Pieczy Zastępczej jest zgodny ze Strategią Rozwoju Powiatu Świeckiego na lata 2014-2020 i Powiatową Strategią Rozwiązywania Problemów Społecznych na lata 2016-2020. Program jest zgodny z Kujawsko – Pomorskim Programem Wspierania Rodziny na lata 2014 - 2022.

III. RODZINNA I INSTYTUCJONALNA PIECZA ZASTĘPCZA W POWIECIE ŚWIECKIM W LATACH 2015 - 2017

1. Dzieci, które trafiły do rodzinnej pieczy zastępczej z gmin z terenu Powiatu Świeckiego

Lp.	Gmina	Liczba dzieci które trafiły do pieczy zastępczej*			Łącznie Liczba dzieci	Wiek dzieci		Liczba dzieci które powróciły do rodzin biologicznych w latach 2015-2017**
		Rok 2015	Rok 2016	Rok 2017		0-10	11-18	
1	Świecie	15	6	3	24	16	8	6
2	Nowe	2	0	2	4	3	1	3
3	Bukowiec	1	1	0	2	0	2	0
4	Dragacz	0	0	1	1	1	0	0
5	Drzycim	0	0	1	1	1	0	1
6	Jeżewo	2	0	0	2	2	0	0
7	Lniano	3	1	2	6	3	3	1
8	Osie	0	1	1	2	2	0	0
9	Pruszcz	1	4	1	6	6	0	2
10	Świekatowo	0	0	0	0	0	0	0
11	Warlubie	4	1	3	8	7	1	0
Łącznie		28	14	14	56	41	15	13

* Jeżeli w danym roku dziecko trafiło dwa razy do pieczy lub nastąpiła zmiana formy pieczy zastępczej dziecko wykazano raz

**bez osób pełnoletnich

2. Dzieci, które trafiły do instytucjonalnej pieczy zastępczej z gmin z terenu Powiatu Świeckiego

Lp.	Gmina	Liczba dzieci które trafiły do pieczy zastępczej*			Łącznie Liczba dzieci	Wiek dzieci		Liczba dzieci które powróciły do rodzin biologicznych**
		Rok 2015	Rok 2016	Rok 2017		0-10	11-18	
1	Świecie	8	2	5	15	6	9	9
2	Nowe	1	2	0	3	0	3	1
3	Bukowiec	0	0	0	0	0	0	0
4	Dragacz	3	1	0	4	1	3	0
5	Drzycim	0	0	0	0	0	0	0
6	Jeżewo	0	0	0	0	0	0	0
7	Lniano	0	1	0	1	1	0	0
8	Osie	0	4	0	4	1	3	3
9	Pruszcz	2	0	0	2	2	0	0
10	Świekatowo	0	4	2	6	3	3	4
11	Warlubie	0	3	0	3	1	2	0
Łącznie		14	17	7	38	15	23	17

*Jeżeli w danym roku dziecko trafiło dwa razy do pieczy wykazano je raz.

**bez osób pełnoletnich

3. Liczba dzieci, które przybyły do pieczy zastępczej w latach 2015-2017 wg gminy miejsca pochodzenia

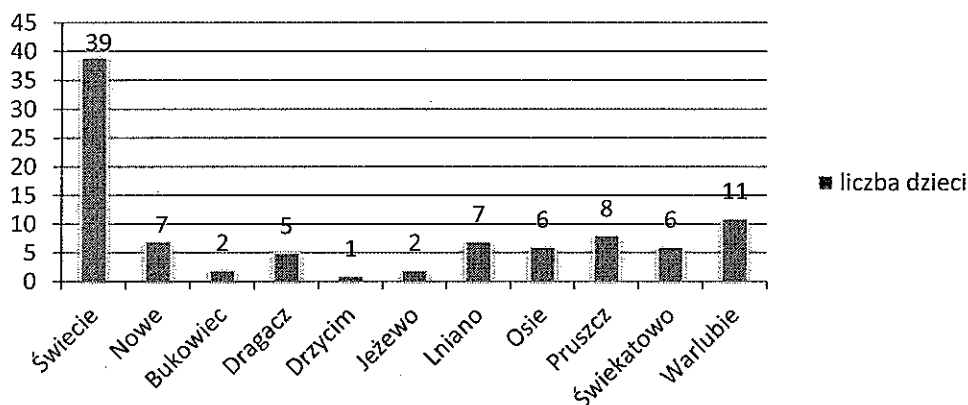

4. Liczba dzieci, które trafiły do pieczy rodzinnej i instytucjonalnej w latach 2015-2017

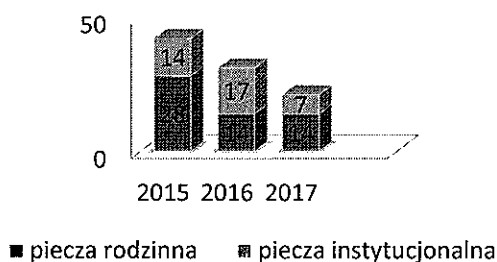

5. Dzieci umieszczone w pieczy zastępczej wg wieku w latach 2015 - 2017

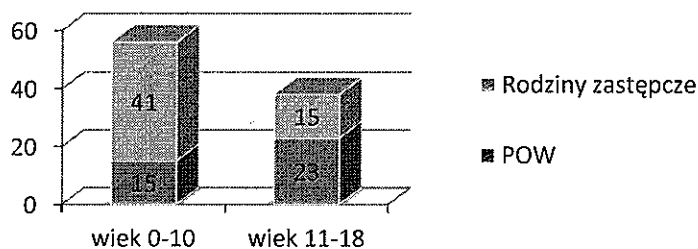

6. Dzieci które opuściły pieczę zastępczą w latach 2015 - 2017

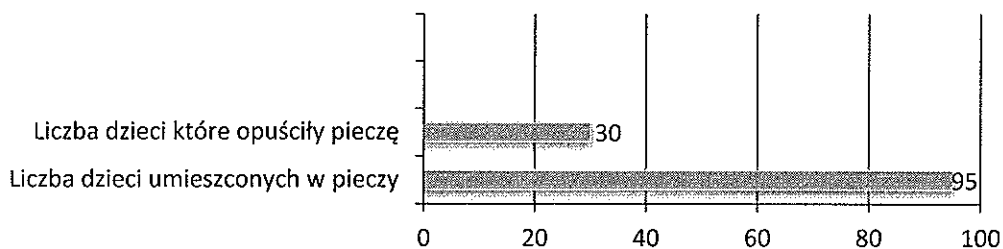

7. Zestawienie dotyczące wydawanych skierowań do placówek opiekuńczo – wychowawczych funkcjonujących na terenie Powiatu Świeckiego

Lp.	Placówka	Liczba miejsc	Rok 2015*			Rok 2016*			Rok 2017*		
			Liczba skierowań z powiatu świeckiego	Liczba skierowań z innych powiatów	Liczba dzieci z powiatu Świeckiego*	Liczba skierowań z powiatu świeckiego	Liczba skierowań z innych powiatów	Liczba dzieci z powiatu Świeckiego*	Liczba skierowań z powiatu świeckiego	Liczba skierowań z innych powiatów	Liczba dzieci z powiatu Świeckiego*
1.	POW Nr 1 Bąkowo	30	13	2	34	14	8	23***	2	3	33
2.	POW Nr 2 Bąkowo	8	1	0	9	2	0	10	2	3	12
3.	POW Nr 3 Bąkowo	10				8**	1	8	2	1	10
3.	POW Topolno	20	0	5	1	2	7	3	1	1	4

* narastająco

** utworzono nową placówkę do której przeniesiono dzieci z POW Nr 1

*** w tej liczbie nie uwzględniono dzieci, które przeniesiono do POW Nr 3

8. Dzieci przebywające w placówkach opiekuńczo-wychowawczych poza Powiatem Świeckim

Placówka	Lata / liczba dzieci *		
	2015	2016	2017
Luzino	2	2	2
Tuchola	1	0	0
Dębno	0	0	1
Razem	3	2	3

*narastająco

9. Liczba dzieci z terenu Powiatu Świeckiego, które przebywały w instytucjonalnej pieczy zastępczej w latach 2015-2017

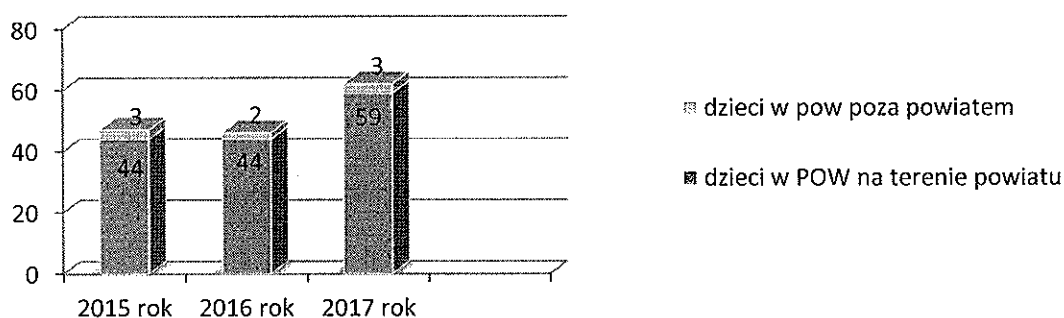

10. Formy rodzinnej pieczy zastępczej

Rodziny zastępcze	Lata*											
	Rok 2015				Rok 2016				Rok 2017			
	Liczba* rodzin	Liczba* dzieci	Liczba nowych		Liczba* rodzin	Liczba* dzieci	Liczba nowych		Liczba* rodzin	Liczba* dzieci	Liczba nowych	
			rodzin	dzieci			rodzin	dzieci			rodzin	dzieci
Spokrewnione	73	99	14	16	77	103	7	8	75	100	4	4
Niezawodowe	38	55	5	7	37	48	3	4	33	43	2	2
Zawodowe specjalistyczne	0	0	0	0	0	0	0	0	1	1	1	1
Zawodowe	1	4	1	4	2	7	1	3	2	7	0	0
Zawodowe pełniące funkcję pogotowia rodzinnego	2	12	0	8	2	8	1	7	2	10	0	10
Rodzinny Dom Dziecka	1	8	0	0	1	8	0	0	1	8	0	0
Łącznie	115	178	20	35**	119	174	12	22**	114	169	7	17**

*liczba rodzin zastępczych i dzieci w rodzinach w poszczególnych latach narastająco (dzieci z terenu powiatu Świeckiego i z innych powiatów). W liczbie dzieci uwzględniono osoby pełnoletnie pozostające w rodzinie

** w przypadku gdy w danym roku dziecko było w dwóch formach pieczy wykazano je w każdej formie

11. Liczba dzieci w poszczególnych formach rodzinnej pieczy zastępczej w latach 2015 - 2017

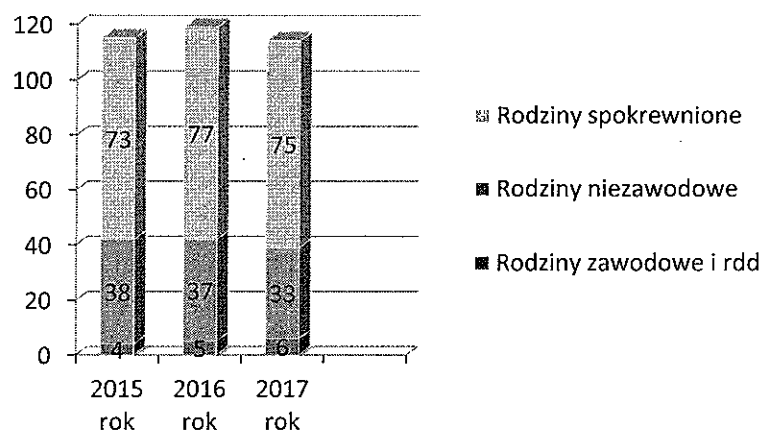

12. Rodziny zastępcze w gminach Powiatu Świeckiego

Lp.	Gmina	Liczba rodzin			Liczba dzieci*		
		2015 rok	2016 rok	2017 rok	2015 rok	2016 rok	2017 rok
1	Świecie	45	47	44	69	66	63
2	Nowe	17	16	16	24	21	20
3	Bukowiec	11	11	11	16	16	16
4	Dragacz	9	11	11	13	15	15
5	Jeżewo	9	9	10	18	17	18
6	Lniano	3	3	2	4	4	3
7	Pruszcz	9	10	9	19	21	19
8	Osie	2	2	3	3	3	4
9	Świekatowo	3	3	2	3	3	2
10	Drzycim	1	2	1	2	3	2
11	Warlubie	4	4	4	7	5	5

* w tym osoby pełnoletnie pozostające w rodzinie

13. Dzieci przebywające w pieczy rodzinnej i instytucjonalnej w latach 2015-2017

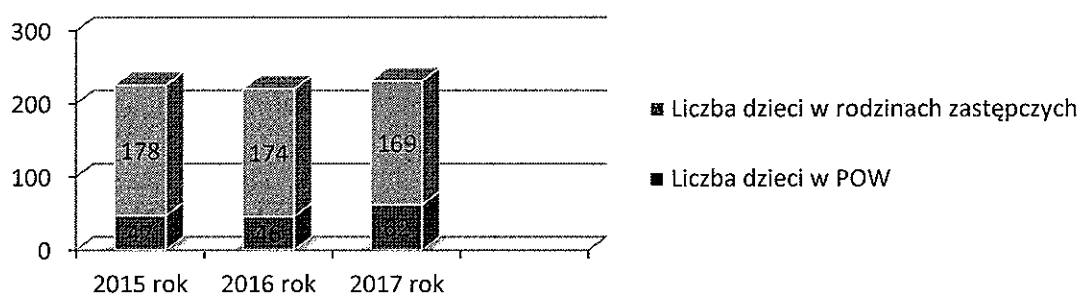

IV. WYCHOWANKOWIE RODZINNEJ I INSTYTUCJONALNEJ PIECZY ZASTĘPCZEJ W LATACH 2015-2017

1. Wychowankowie rodzinnej pieczy zastępczej w latach 2015 - 2017

Rok	Liczba wychowanków opuszczających rodziny zastępcze	Liczba osób kontynuujących naukę		Liczba osób korzystających z pomocy na usamodzielnienie		Liczba osób które podjęły pracę		Warunki mieszkaniowe osób opuszczających rodziną pieczę zastępczą						
		z danego roku	z lat wcześniejszych	z danego roku	z lat wcześniejszych	z danego roku	z lat wcześniejszych	Własne mieszkanie	Mieszkanie z zasobów gminy	Mieszkanie wynajęte	Brak mieszkania -(schronisko)	Mieszkanie chronione	Mieszkanie przy rodzinie lub z innymi osobami	
2015	8	6	18	2	1	2	1	0	3	4	0	0	0	19
2016	6	1	22	1	3	0	7	0	3	4	0	0	0	21
2017	11	4	15	1	5	2	5	0	1	8	0	1**	0	16

** dom pomocy społecznej

2. Wychowankowie placówek opiekuńczo-wychowawczych w latach 2015 - 2017

Rok	Liczba wychowanków opuszczających placówki	Liczba osób kontynuujących naukę		Liczba osób korzystających z pomocy na usamodzielnienie		Liczba osób które podjęły pracę		Warunki mieszkaniowe osób opuszczających instytucjonalną pieczę zastępczą						
		z danego roku	z lat wcześniejszych	z danego roku	z lat wcześniejszych	z danego roku	z lat wcześniejszych	Własne mieszkanie	Mieszkanie z zasobów gminy	Mieszkanie wynajęte	Brak mieszkania - (schronisko)	Mieszkanie chronione	Mieszkanie przy rodzinie lub z innymi osobami	
2015	2	1	2	0	1	0	0	0	2	0	0	0	0	2
2016	4	3	2	1	1	0	1	1	2	0	0	0	0	3
2017	4	3	2	0	0	0	0	0	1	0	0	0	0	5

V. WNIOSKI Z ANALIZY FUNKCJONOWANIA PIECZY ZASTĘPCZEJ W POWIECIE ŚWIECKIM W LATACH 2015 - 2017

1. W latach 2015 - 2017 w rodzinnej i instytucjonalnej pieczy zastępczej umieszczono 95 dzieci z terenu Powiatu Świeckiego, z tego 59% umieszczono w rodzinnej pieczy zastępczej, a 41% w instytucjonalnej pieczy zastępczej. Poza powiatem w pieczy instytucjonalnej umieszczono 1 dziecko. Spośród 39 dzieci umieszczonych w instytucjonalnej pieczy zastępczej 13 umieszczono interwencyjnie i pobyt był kilkudniowy.
2. Z ogólnej liczby dzieci umieszczonych w pieczy zastępczej w latach 2015 - 2017:
 - 1) w 2015 roku w pieczy zastępczej rodzinnej umieszczono 67% (28) dzieci, a w instytucjonalnej 33% (14),
 - 2) w 2016 roku w pieczy zastępczej rodzinnej umieszczono 45% (14) dzieci, a w instytucjonalnej 55 % (17),
 - 3) w 2017 roku w pieczy zastępczej rodzinnej umieszczono 67% (14) dzieci, a w instytucjonalnej 33% (7),
3. W latach 2015 - 2017 w pieczy zastępczej umieszczono 56 dzieci (0-10 lat) i 38 dzieci (11-18 lat) co oznacza, że konieczne jest zapewnienie miejsc w rodzinnej i instytucjonalnej pieczy zastępczej.
4. W latach 2015 - 2017 liczba rodzin zastępczych utrzymywała się na stałym poziomie. Funkcjonowało w poszczególnych latach 115, 119, 114 rodzin. Liczba dzieci spadała. W 2015 roku było ich 178, w 2016- 174 a w 2017 - 169.
5. W latach 2015 - 2017 nastąpił spadek ilości ustanawianych rodzin zastępczych. W 2015 roku było ich 20, natomiast w 2017 tylko 7. Równocześnie spadała liczba dzieci umieszczonych w rodzinach. W 2015 roku było ich 35, a w 2017 - 17.
6. Wychowankowie placówek opiekuńczo-wychowawczych częściej kontynuują naukę (70%) niż wychowankowie rodzin zastępczych (44%). Dwóch wychowanków (rodzin zastępczych), którzy opuścili pieczę w latach 2015-2017 podjęło pracę. Pracę podejmowali wychowankowie z lat wcześniejszych. Wychowankowie otrzymywali mieszkania z zasobów właściwej gminy, wynajmowali mieszkania, jeden wychowanek został umieszczony w domu pomocy społecznej. Jednak w większości zamieszkiwali z rodziną.
7. Na terenie powiatu funkcjonują trzy placówki opiekuńczo-wychowawcze będące jednostkami organizacyjnymi powiatu. Placówka Nr 1 w Bąkowie zapewnia miejsca dla 30 wychowanków, placówka Nr 2 dla 8 wychowanków, placówka Nr 3 dla 10 wychowanków. Trzy placówki obsługuje Centrum Administracyjne Obsługi Placówek Opiekuńczo-Wychowawczych. Zgodnie z art. 95 ust.3 ustawy z dnia 9 czerwca 2011 roku o wspieraniu rodziny i systemie pieczy zastępczej w placówce opiekuńczo-wychowawczej można umieścić

w tym samym czasie łącznie nie więcej niż 14 dzieci. W art. 230 w/w ustawy ustalono okres dostosowawczy do dnia 31 grudnia 2020 r.

VI. RODZINY Z TERENU POWIATU ŚWIECKIEGO PRZEŻYWAJĄCE TRUDNOŚCI W WYPEŁNIANIU SWOICH FUNKCJI OPIEKUNČZO - WYCHOWAWCZYCH

Liczba rodzin z Powiatu Świeckiego przeżywających trudności w wypełnianiu funkcji opiekunčzo - wychowawczej*

Gmina	Rodziny, w których występują trudności opiekunčzo - wychowawcze		Rodziny w stosunku do których zostało wszczęte postępowanie w przedmiocie pozbawienia władzy rodzicielskiej		Rodziny w stosunku do których zostało wszczęte postępowanie w przedmiocie ograniczenia władzy rodzicielskiej		Rodziny z ograniczoną władzą rodzicielską objęte nadzorem kuratora		Rodziny, których dziecko umieszczono w pieczy zastępczej rokujące możliwość przejęcia opieki (powrót dziecka do rodziny biologicznej)
	Liczba rodzin	Liczba dzieci	Liczba rodzin	Liczba dzieci	Liczba rodzin	Liczba dzieci	Liczba rodzin	Liczba dzieci	
X									
Świecie	28	79	0	0	5	11	13	38	1
Nowe	31	63	1	5	1	1	11	20	2
Bukowiec	11	20	0	0	3	4	1	1	0
Dragacz	10	29	2	7	6	20	1	4	0
Jeżewo	12	48	0	0	5	13	8	23	0
Lniano	13	33	0	0	0	0	2	4	0
Pruszcz	13	34	0	0	6	15	6	15	0
Osie	11	39	0	0	1	2	3	14	1
Świekatowo	9	28	0	0	1	3	2	5	0
Drzycim	12	39	0	0	0	0	1	2	0
Warlubie	50	124	0	0	0	0	6	15	0
Łącznie	200	536	3	12	28	69	54	141	4

*wg stanu na dzień 31 sierpnia 2017 r.

Wnioski

Z danych przesłanych przez OPS z terenu powiatu wynika, że 81 dzieci jest zagrożone umieszczeniem w pieczy (postępowania przed sądem w przedmiocie pozbawienia i ograniczenia władzy rodzicielskiej). Jeżeli będziemy brali pod uwagę rodziny z nadzorem kuratorskim to będzie to dotyczyło jeszcze 141 dzieci. Łącznie dotyczy to 85 rodzin, w których przebywa 222 dzieci. W latach 2015-2017 do pieczy zastępczej z gmin z terenu powiatu trafiło 95 dzieci. OPS widzą możliwość powrotu z pieczy zastępczej do rodzin biologicznych tylko 4 dzieci.

VII. ASYSTENCI RODZIN - POWIAT ŚWIECKI

Gmina	Liczba asystentów rodzin				Liczba rodzin objęta opieką asystenta rodziny				W tym liczba rodzin z których dzieci przebywają w pieczy zastępczej				Liczba dzieci umieszczonych w pieczy zastępczej, które powróciły do rodzin biologicznych w wyniku wsparcia udzielanego przez asystenta rodziny				
	2015	2016	2017	2018	2015	2016	2017	2018	2015	2016	2017	2018	2015	2016	2017	2018	X
Świecie	3	3	3	3	62	49	34	55	7	6	3	5	2	3	2		
Nowe	2	2	1	1	21	23	11	14	3	6	2	6	0	0	0	0	
Bukowiec	2	1	1	1	13	8	11	10	0	0	0	0	0	0	0	0	
Dragacz	2	1	2	2	12	11	10	12	6	8	8	7	0	0	0	0	
Jeżewo	1	1	1	1	12	13	12	12	1	0	0	1	0	0	0	0	
Lniano	1	1	1	1	12	12	12	12	1	2	1	1	0	0	0	0	
Pruszcz	1	1	1	1	14	14	13	15	0	3	2	3	0	0	0	0	
Osie	1	1	1	1	12	13	11	11	1	1	1	1	0	0	0	0	
Świekatowo	1	1	1	1	9	11	8	8	3	3	4	4	0	0	0	0	
Drzycim	1	1	1	1	14	13	12	15	1	0	0	0	1	0	0	0	
Warlubie	1	1	1	1	12	15	15	8	0	1	1	0	0	0	0	0	
	16	14	14	14	193	182	149	172	23	30	22	28	3	3	2		

* wg stanu na dzień 31 sierpnia 2017 r. / ** plan na 2018 rok

Wnioski

Z informacji pozyskanych z gmin wynika, że z roku na rok rośnie liczba asystentów rodzin, a tym samym liczba rodzin objęta takim wsparciem. Rośnie również liczba rodzin biologicznych, których dzieci umieszczono w pieczy, objętych wsparciem asystenta. W 2012 roku były to 2 rodziny, a w 2017 już 22 rodziny. Gminy planują objąć wsparciem w 2018 roku 28 rodzin, których dzieci przebywają w pieczy zastępczej.

W latach 2012 - 2014 w wyniku pracy asystenta do rodzin biologicznych powróciła 2 dzieci, natomiast w latach 2015-2017 rodzice biologiczni przejęli opiekę nad 8 dzieci.

VIII. CELE PROGRAMU

Celem głównym programu jest wspieranie rozwoju pieczy zastępczej w Powiecie Świeckim

Obszary działań:

1. Promowanie idei rodzinnych form pieczy zastępczej i nabór kandydatów na rodziców zastępczych
2. Rozwój i doskonalenie systemu opieki nad dzieckiem w rodzinnej pieczy zastępczej
3. Świadczenie usług w zakresie instytucjonalnej pieczy zastępczej na poziomie obowiązującego standardu
4. Umożliwienie powrotu dziecka umieszczonego w pieczy zastępczej do środowiska naturalnego
5. Podnoszenie jakości świadczonych usług w zakresie pomocy dziecku umieszczonemu w rodzinnej pieczy zastępczej
6. Wspieranie wychowanków pieczy zastępczej

2. Cele operacyjne (tabela):

Cele operacyjne	Realizacja celów	Realizator/Współrealizator/ Partner Termin realizacji	Finansowanie
<p>Cel główny</p> <p><u>Cel operacyjny 1</u></p> <p>Promowanie idei rodzinnych form pieczy zastępczej i nabór kandydatów na rodziców zastępczych</p>	<p>Wsparcie rozwoju pieczy zastępczej w Powiecie Świeckim</p> <ol style="list-style-type: none"> 1. Systematyczne informowanie o idei rodzinnych form pieczy zastępczej w celu pozyskiwania kandydatów na rodziny niezawodowe i zawodowe w tym spotkania w sołectwach promujące rodzicielstwo zastępcze. 2. Prowadzenie naboru kandydatów do pełnienia funkcji rodziny zastępczej zawodowej i niezawodowej. 3. Kwalifikowanie i opiniowanie kandydatów do pełnienia funkcji rodziny zastępczej. 4. Organizowanie szkoleń dla kandydatów do pełnienia funkcji rodziny zastępczej. 5. Inicjatywy integracyjne. <p>WSKAŹNIKI:</p> <p>Liczba podjętych inicjatyw, Liczba rodzin pozyskanych w ramach naboru, Liczba rodzin objętych kwalifikacją, liczba wydanych opinii, Liczba rodzin przeszkolonych Liczba inicjatyw</p>	<p>PCPR, psycholog, pedagog, gminy, media</p> <p>2018 - 2020</p>	<p>Środki własne powiatu, środki zewnętrzne</p>
<p><u>Cel operacyjny 2</u></p> <p>Rozwój i doskonalenie systemu opieki nad dzieckiem w rodzinnej pieczy zastępczej</p>	<ol style="list-style-type: none"> 1. Tworzenie rodzinnych form pieczy zastępczej, a w szczególności zawodowych i niezawodowych rodzin zastępczych. 2. Wzmacnianie psychologiczno - pedagogiczne istniejących rodzin zastępczych poprzez organizowanie profesjonalnych szkoleń i warsztatów. 3. Wsparcie psychologiczne w szczególności w miejscu zamieszkania rodzin zastępczych zawodowych, niezawodowych, spokrewnionych oraz w rodzinnym domu dziecka. 4. Prowadzenie grupy wsparcia dla rodziców zastępczych prowadzonej przez psychologa w ramach, której następuje: <ol style="list-style-type: none"> 1) wzajemny kontakt rodzin z terenu całego powiatu, 2) wymiana informacji, doświadczeń i porad, 3) przeprowadzenie zajęć i poradnictwa: 	<p>PCPR, Powiat, Poradnia Psychologiczna - Pedagogiczna, OPS, pedagodzy szkolni, wychowawcy, psycholog, pedagog, radca prawny, terapeuci</p> <p>2018 - 2020</p>	<p>Środki własne powiatu, środki zewnętrzne</p>

	<ul style="list-style-type: none"> • podnoszącego kwalifikacje wychowawcze, • mającego na celu zachowanie i wzmocnienie kompetencji oraz przeciwdziałanie zjawisku wypalenia zawodowego, <p>4) indywidualne konsultacje i porady.</p> <p>5. Zorganizowanie systemu wsparcia w ramach rodzin pomocowych.</p> <p>6. Poradnictwo prawne w szczególności w zakresie prawa rodzinnego.</p> <p>7. Poradnictwo pedagogiczne.</p> <p>8. Terapia dla osób sprawujących rodzinną pieczę zastępczą oraz dzieci umieszczonych w pieczy zastępczej.</p> <p>9. Mediacje rodzinne.</p> <p>10. Socjoterapia dla dzieci umieszczonych w pieczy</p> <p>11. Tworzenie struktur wspierających rodziny zastępcze (w tym koordynatorzy rodzinnej pieczy zastępczej).</p> <p>12. Finansowanie wynagrodzeń, dodatków i świadczeń, dofinansowań i pozostałych o których mowa w ustawie o wspieraniu rodziny i systemie pieczy zastępczej z uwzględnieniem możliwości finansowych powiatu.</p> <p>13. Przekształcenie Ośrodka Interwencji Kryzysowej w Centrum Wspierania Rodzin, które oprócz interwencji kryzysowej będzie świadczyło w szczególności poradnictwo, terapię, mediacje ze szczególnym uwzględnieniem rodzin zastępczych</p> <p>WSKAŹNIKI:</p> <p>1. Liczba utworzonych rodzin zawodowych i niezawodowych.</p> <p>2. Liczba szkoleń i warsztatów.</p> <p>3. Liczba zorganizowanych grup wsparcia i liczba osób biorących w nich udział.</p> <p>4. Liczba zajęć podnoszących kwalifikacje wychowawcze, wzmacniających kompetencje oraz przeciwdziałających wypaleniu zawodowemu rodzin zastępczych.</p> <p>5. Liczba udzielonych porad i konsultacji w tym liczba konsultacji w miejscu zamieszkania.</p> <p>6. Liczba rodzin pomocowych, liczba umieszczeń w rodzinach pomocowych.</p> <p>7. Liczba rodzin, które zgłosiły się o udzielenie porad prawnych i pedagogicznych.</p> <p>8. Liczba rodzin i dzieci objętych terapią, mediacjami.</p> <p>9. liczba dzieci objętych socjoterapią</p>	
--	---	--

	<p>10. Liczba zatrudnionych koordynatorów w tym ponad wymiar wynikający z ustawy.</p> <p>11. Liczba innych pracowników wykonujących zadania koordynatora.</p> <p>12. Liczba i kwota wypłaconych świadczeń.</p> <p>13. Podejmowane działania w kierunku przekształcenia OIK w CWR/Przekształcenie OIK w CWR</p>		
<p>Cel operacyjny 3</p> <p>Świadczenie usług w zakresie instytucjonalnej pieczy zastępczej na poziomie obowiązującego standardu</p>	<p>1. Prowadzenie placówek opiekuńczo-wychowawczych Nr 1 typu socjalizacyjnego z miejscami interwencyjnymi oraz Nr 2 i Nr 3 typu socjalizacyjnego w Bąkowie.</p> <p>2. W przypadku placówki Nr 1 w Bąkowie etapowe dochodzenie do standardu, o którym mowa w art.95 ust.3 w związku z art.230 ustawy o wspieraniu rodziny i systemie pieczy zastępczej.</p> <p>(Podjęto działania w celu pozyskania na ten cel funduszy unijnych. Projekt planowany jest do realizacji w ramach Osi priorytetowej 6. Solidarne społeczeństwo i konkurencyjne kadry, Działania 6.1 Inwestycje w infrastrukturę zdrowotną i społeczną, Poddziałania 6.1.2 Inwestycje w infrastrukturę społeczną. Schemat: Placówki opiekuńczo – wychowawcze i rodzinne domy dziecka, w ramach Regionalnego Programu Operacyjnego Województwa Kujawsko-Pomorskiego na lata 2014-2020. Zmniejszenie liczby dzieci do 14 nastąpi poprzez ewentualne rozwiązanie porozumień z innymi powiatami, usamodzielnianie wychowanków, nie przyjmowanie nowych wychowanków w okresie przejściowym.</p> <p>Złożony wniosek o fundusze jest cały czas w ocenie. W przypadku jeżeli dojdzie do podpisania umowy na środki unijne uzyskanie standardu planuje się uzyskać na koniec 2018 r. Natomiast jeśli nie uda się pozyskać dofinansowania nastąpi etapowe schodzenie z liczby dzieci i standard najprawdopodobniej zostanie osiągnięty tak jak przewiduje ustawa czyli od 1.01.2021 r.</p> <p>3. Zlecenie zadania w zakresie prowadzenia Placówki Opiekuńczo – Wychowawczej typu socjalizacyjnego w Topolnie.</p>	<p>Dyrektor placówki opiekuńczo-wychowawczej, Dyrektor Centrum Administracyjnego Placówek Opiekuńczo-Wychowawczych, w uzgodnieniu z Wojewodą Powiatem i PCPR 2018 - 2020</p>	<p>Środki własne powiatu, środki zewnętrzne</p>

	<p>Dochodzenie do standardu, o którym mowa w art.95 ust.3 w związku z art.230 ustawy o wspieraniu rodziny i systemie pieczy zastępczej następować będzie poprzez zejście z 20 na 14 miejsc regulaminowych aby uzyskać standard z dniem 1 stycznia 2021 roku. Powyższe nastąpi poprzez ograniczenie przyjmowania nowych wychowanków.</p> <ol style="list-style-type: none"> 4. Prowadzenie Mieszkania Chronionego. Podejmowanie działań w celu rozwoju mieszkań chronionych dla wychowanków pieczy zastępczej. 5. Stałe monitorowanie zachodzących procesów i podejmowanie inicjatywy w celu wprowadzania zmian w funkcjonowaniu placówek. 6. Szkolenie kadr w zakresie wprowadzania nowoczesnych, specjalistycznych i dostosowanych do zachodzących zmian form pracy z dzieckiem i rodziną. 7. Wprowadzanie innowacyjnych form pracy z dzieckiem. 8. Objęcie kadr wsparciem mającym na celu przeciwdziałanie zjawisku wypalenia zawodowego. 	
	<p>WSKAŹNIKI:</p> <ol style="list-style-type: none"> 1. Liczba placówek opiekuńczo-wychowawczych świadczących usługi na poziomie obowiązującego standardu. 2. Liczba placówek, które opracowały programy dochodzenia do standardu. 3. Liczba placówek, które realizują program dochodzenia do standardu. 4. Liczba placówek, które zrealizowały program dochodzenia do standardu. 5. Liczba szkoleń liczba przeszkolonych osób w zakresie merytorycznym. 6. Liczba form wsparcia i osób korzystających z zakresu przeciwdziałania wypaleniu zawodowemu. 7. Podejmowane działań w celu rozwoju mieszkań chronionych. 	

<p>Cel operacyjny 4</p> <p>Umożliwienie powrotu dziecka umieszczonego pieczy zastępczej do rodziny biologicznej</p>	<ol style="list-style-type: none"> 1. Wypracowanie skutecznego modelu współpracy pomiędzy jednostkami organizacyjnymi wspierania rodziny i systemu pieczy zastępczej. 2. Wypracowanie skutecznego modelu współpracy z asystentami rodziny (pracownikami socjalnymi) w celu opracowania planu pomocy dziecku i powrotu dziecka do rodziny. 3. Organizowanie indywidualnych spotkań koordynatorów i asystentów (pracowników socjalnych) w celu opracowania wspólnych działań w indywidualnych przypadkach. 4. Organizowanie indywidualnych spotkań wychowawców i asystentów (pracowników socjalnych) w celu opracowania wspólnych działań w indywidualnych przypadkach. 5. Zapraszanie na posiedzenia zespołu w sprawie oceny sytuacji dziecka umieszczonego w pieczy zastępczej asystenta rodziny lub/i pracownika socjalnego oraz rodziców biologicznych dzieci. 6. Organizowanie spotkań z rodzicami dzieci umieszczonymi instytucjonalnej pieczy zastępczej w celu nawiązania bliższych relacji dziecko – rodzina – wychowawca. 7. Opracowanie przez asystenta rodziny we współpracy z członkami rodziny i koordynatorem rodzinnej pieczy zastępczej planu pracy z rodziną, który jest skoordynowany z planem pomocy dziecku umieszczonego w rodzinnej pieczy zastępczej. 	<p>PCPR, OPS, koordynatorzy, asystenci rodziny, pracownicy socjalni, wychowawcy w placówkach 2018 - 2020</p>	<p>Środki własne powiatu, gminy środki z budżetu państwa, środki unijne</p>
<p>WSKAŹNIKI:</p> <ol style="list-style-type: none"> 1. Liczba opracowanych i realizowanych planów pomocy dziecku. 2. Liczba opracowanych planów pracy z rodziną biologiczną. 			

<p><u>Cel operacyjny 5</u> Podnoszenie jakości świadczonych usług w zakresie pomocy dziecku umieszczonemu w rodzinnej pieczy zastępczej</p>	<ol style="list-style-type: none"> 1. Podnoszenie poziomu wiedzy w zakresie problematyki pieczy zastępczej, w szczególności w zakresie pracy z dziećmi i z rodziną, poprzez udział kadry w szkoleniach i samokształcenie. 2. Objęcie koordynatorów poradnictwem, które ma na celu zachowanie i wzmocnienie kompetencji oraz przeciwdziałanie zjawisku wypalenia zawodowego. 3. Współpraca ze szkołami i przedszkolami. 4. Współpraca z zespołami interdyscyplinarnymi. <p>WSKAŹNIKI:</p> <ol style="list-style-type: none"> 1. Liczba szkoleń, liczba własnych inicjatyw pracowników w zakresie samokształcenia. 2. Liczba ofert skierowanych do koordynatorów w zakresie przeciwdziałania wypaleniu zawodowemu. 	<p>PCPR, ROPS, firmy szkoleniowe, koordynatorzy, szkoły, zespoły interdyscyplinarne 2018 - 2020</p>	<p>Środki własne powiatu, środki z budżetu państwa, środki unijne</p>
--	---	--	---

<p>Cel operacyjny 6</p> <p>Wspieranie wychowanków pieczy zastępczej</p>	<ol style="list-style-type: none"> 1. Współpraca z asystentami rodzin lub/i pracownikami socjalnymi przy opracowaniu i wdrażaniu programów usamodzielnienia wychowanków opuszczających rodziną i instytucjonalną pieczę zastępczą. 2. Przygotowywanie wychowanków rodzinnej i instytucjonalnej pieczy zastępczej do procesu usamodzielnienia przed osiągnięciem przez nich pełnoletności i po tym okresie (spotkania informacyjne, spotkania ze specjalistami). 3. Pomoc wychowankom w uzyskaniu mieszkania chronionego, mieszkania socjalnego, mieszkania komunalnego. 4. Wsparcie wychowawcy w przygotowaniu do procesu usamodzielnienia i w procesie usamodzielnienia wychowanków. 5. Wsparcie pracownika socjalnego lub/i koordynatora w przygotowaniu do procesu usamodzielnienia i w procesie usamodzielnienia wychowanków. 6. Wsparcie w formie rzeczowej i finansowej. 7. Wsparcie w postaci poradnictwa w tym: prawnego, psychologicznego, doradcy zawodowego, pedagogicznego. 8. Inne działania według występujących potrzeb prowadzone w celu zapobiegania wykluczeniu społecznemu. 9. Zajęcia warsztatowe dla wychowanków opuszczających rodzinną pieczę zastępczą i przebywających w rodzinnej pieczy zastępczej w zakresie przygotowania i przebiegu procesu usamodzielnienia. 10. Bony edukacyjne dla pełnoletnich wychowanków rodzinnej pieczy zastępczej. <p>WSKAŹNIKI:</p> <ol style="list-style-type: none"> 1. Liczba i efekt kontaktu z asystentami rodzin 2. Liczba grupowych spotkań ze specjalistami, spotkań informacyjnych - POW 3. Liczba osób korzystających z zajęć warsztatowych/tematyka 4. Liczba bonów edukacyjnych/ Liczba osób korzystających/Przeznaczenie bonu 	<p>PCPR, POW, wychowawcy, pracownicy socjalni, koordynatorzy, specjaliści, PUP, szkoty</p> <p>2018 - 2020</p>	<p>Środki własne powiatu, środki z budżetu państwa, środki unijne</p>
--	--	--	---

Zakładane rezultaty programu

Osiągnięcie rezultatu	Zagrożenia w osiągnięciu rezultatu
Zapewnienie opieki dzieciom niepełnosprawnym (w tym noworodkom) w zawodowych rodzinach zastępczych.	Do chwili obecnej brak kandydatów do prowadzenia specjalistycznych zawodowych rodzin zastępczych.
Rozwój rodzinnych form pieczy zastępczej, a w szczególności wzrost ilości rodzin zawodowych i niezawodowych.	Zbyt mała liczba kandydatów na rodziców zastępczych lub ich brak.
Objęcie wsparciem funkcjonujących rodzinnych form pieczy zastępczej – działania profilaktyczne i działania zaradcze.	Brak współudziału w rozwiązywaniu trudnej sytuacji życiowej. Odmowa udziału w organizowanych działaniach profilaktycznych.
Wzrost ilości dzieci powracających do rodzin biologicznych	Odmowa współpracy rodziców biologicznych z asystentem rodziny.
Wzrost ilości skutecznie usamodzielnionych wychowanków rodzinnej i instytucjonalnej pieczy zastępczej	Brak współpracy wychowanka w procesie usamodzielnienia Odmowa udziału w oferowanych formach wsparcia

IX. COROCZNY LIMIT RODZIN ZASTĘPCZYCH ZAWODOWYCH DLA POWIATU ŚWIECKIEGO

1. Rodzina zastępcza zawodowa powstaje poprzez podpisanie umowy ze Starostą.
 - 1) Obligatoryjnie (w ramach limitu) w przypadku wniosku rodziny zastępczej niezawodowej, która:
 - a) spełnia warunki do pełnienia funkcji rodziny zastępczej zawodowej,
 - b) posiada opinię koordynatora,
 - c) posiada co najmniej 3 letnie doświadczenie jako rodzina zastępcza lub prowadzący rodzinny dom dziecka.
 - 2) Fakultatywnie (w ramach limitu), w przypadku wniosku rodziny zastępczej niezawodowej, która:

- a) spełnia warunki do pełnienia funkcji rodziny zastępczej zawodowej
- b) posiada pozytywną opinię koordynatora.

Tabela przedstawiająca zakładany limit rodzin zastępczych zawodowych na lata 2018 – 2020

Lp.	Rok	Liczba rodzin
1.	2018	2
2.	2019	2
3.	2020	2

X. MONITORING PROGRAMU

Monitorowanie Powiatowego Programu Rozwoju Pieczy Zastępczej w Powiecie Świeckim na lata 2015 – 2017 odbywać się będzie na podstawie corocznej sprawozdawczości z realizowanych celów. Informacje te przedkładane będą Zarządowi Powiatu w corocznym sprawozdaniu z działalności Powiatowego Centrum Pomocy Rodzinie w Świeciu oraz Staroście i Radzie Powiatu w sprawozdaniu z efektów pracy.

Program ma charakter otwarty i będzie podlegał zmianom w zależności od pojawiających się potrzeb.

